

BI-VIGO

PUNTA DE POSTE LED

PARA PARQUES Y JARDINES

70W / LL



Bálder®

iluminación

YA NADA SERÁ IGUAL



Certificaciones: ISO 9001, 14001 y 45001

© Primer Retorno Universitario 1 | Bodega 90-B Terra Business Park | Col. La Pradera | C.P. 76269 | El Marqués, Querétaro

© Oficina (442) 888 1248 | direccion@balderiluminacion.com.mx | www.balderiluminacion.com.mx RFC BIL210209UWO

BI-VIGO

PUNTA DE POSTE LED

PARA PARQUES Y JARDINES

70W | LL



Diseño

Altamente estético adaptado para parques y jardines.



Accesibilidad

Apertura simple, sencilla y sin herramientas.



Instalación

Modo de instalación de punta de poste. Alto rango de apertura de la entrada de poste.



Eficiencia

Alta eficiencia y amplia vida útil de todos los componentes gracias a la alta calidad de los materiales.



Luminosidad

Fuente luminosa LED que integra lo último en tecnología de iluminación, lo cual, en conjunto con una óptica profesional, brinda el mayor flujo luminoso.



Funcionalidad

Driver multivoltaje. Supresor de picos de tensión de 10 Kv integrado.

BI-VIGO

PUNTA DE POSTE LED

PARA PARQUES Y JARDINES

70W | LL



Especificaciones Técnicas



Potencia	70W
Flujo luminoso del sistema	8,400 lm
Cantidad de LED	168 PCS
Eficacia del sistema	120 lm/W
Color	Blanco neutro (BN)
Temperatura de color	4,000 K
CRI	> 70
Curva fotométrica	Tipo V
Volaje de alimentación	100 ~ 240 V, máx. 90 ~ 305 V
Supresor de picos	10 Kv
Frecuencia	60 Hz
Temperatura de operación	-10° C ~ + 50° C
Material	Carcasa de fundición de aluminio a presión, pintura poliéster electrostática y anticorrosiva, tornillería de acero inoxidable grado marino A316L y lente de policarbonato con anti UV.
Tiempo de vida	100,000 horas

Distribución óptica

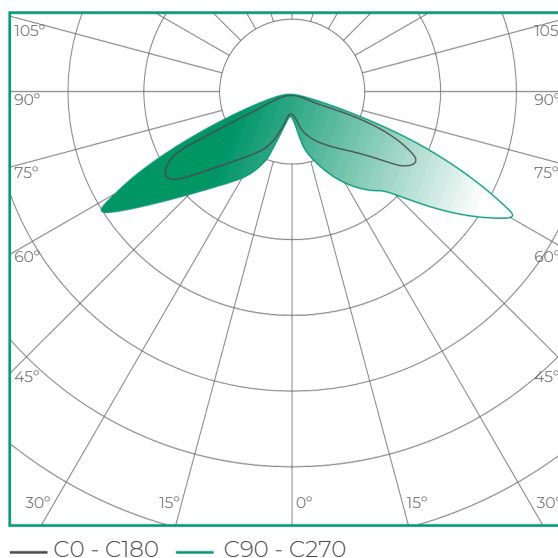
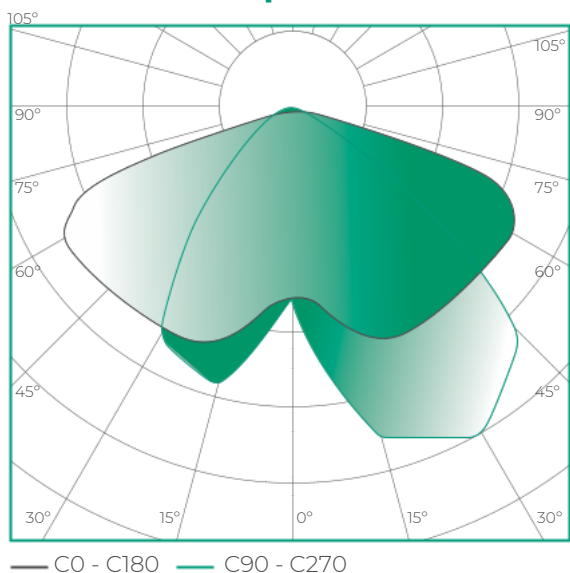

BI-VIGO

PUNTA DE POSTE LED

PARA PARQUES Y JARDINES

70W | LL

Dimensiones del producto

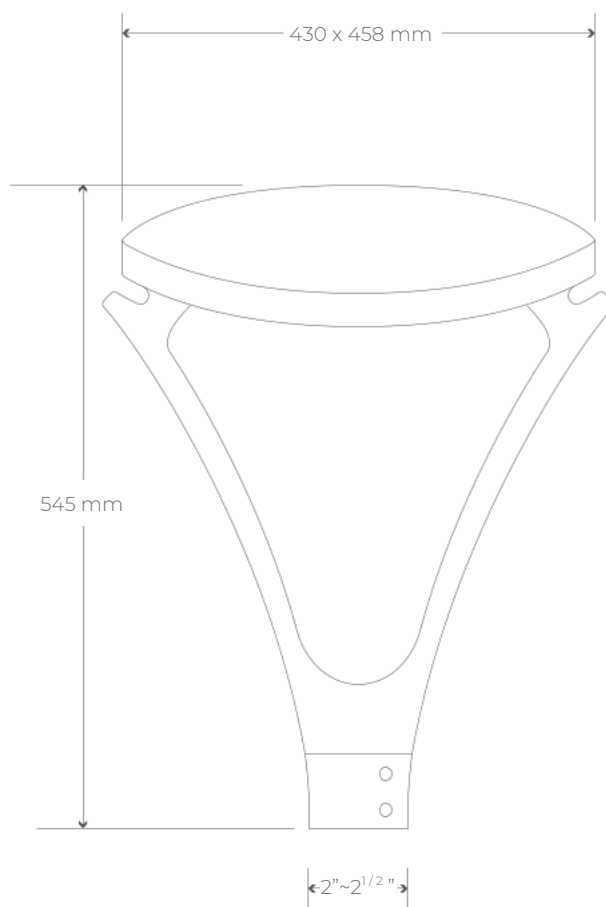

Potencia	Dimensiones del producto	Dimensiones del embalaje	Peso Neto	Peso Bruto
70 W	458 x 430 x 545 mm	495 x 495 x 510 mm	8.1 KG	9.6 KG